



Connect+

Het Connect+ fietsleunhek springt er uit door zijn stijlvolle vormgeving. Zoals een goed fietsleunhek betaamt, zorgt de Connect+ ook dat fietsen netjes, snel en veilig worden geparkeerd. Bovendien is ophoping van zwerfvuil vrijwel uitgesloten. Het duurzame, eerste klas RVS zorgt voor een hoogwaardige uitstraling en weinig onderhoud. Dit komt elk straatbeeld ten goede.





Voordelen

- op aanvraag uit te voeren met een logo of stadswapen
- goede aanbindmogelijkheid aan frame
- eenvoudig en snel te monteren en aan te straten
- duurzaam en onderhoudsarm
- vandalismebestendig

Materialen en behandeling

RVS 316, gebeitst, geslepen en gepassiveerd

Tussenruimte

Tussen twee Connect+ fietsleunhekken adviseren wij de volgende afstanden:

- bij plaatsingmogelijkheid van de fiets aan één zijde van de Connect+: minimaal 650 mm
- bij plaatsingmogelijkheid van de fiets aan beide zijden van de Connect+: minimaal 900 mm

Plaatsing

De Connect+ is standaard voorzien van een voetplaat in de vorm van een klinker om het aanstraten eenvoudiger te maken. De voetplaat wordt onder het maaiveld gefundeerd door middel van de meegeleverde betonvoet.

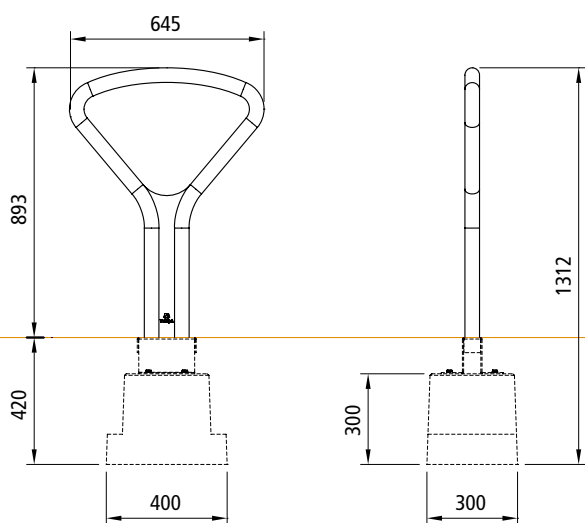

Combinatietips



Piano, S010-257



Pelican, S020-345



Road Spot, S060-450



Inox, S070-260

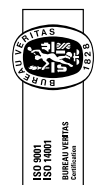

VelopA B.V. NEDERLAND
Achtovenenerweg 21
2351 AX Leiderdorp
Postbus 202
2350 AE Leiderdorp

Tel. +31 (0)71 5410321
Fax +31 (0)71 5894152
E-mail info@velopa.com

Overige vestigingen:

VelopA N.V. Leuven, BELGIË
VelopA S.A. Gembloux, BELGIË
VelopA B.V. Duisburg, DUITSLAND