



Easylift+

Easylift+

De Easylift+ is een zeer gebruiksvriendelijk dubbellaags fietsparkeersysteem. De fietsen worden boven elkaar gestald waardoor de fietsparkeercapaciteit verdubbeld. Bij het stallen in de bovenste etage helpen geïntegreerde gasveren bij het optillen van de fiets. Een uniek dempsysteem zorgt voor een gecontroleerde "hands-free" daling wanneer de fiets wordt uitgenomen. Zo is ook het stallen op de bovenste etage geen enkel probleem.



Finalist  
Dutch Design Awards  
2011

reddot design award  
winner 2011



VelopA B.V. NEDERLAND  
Achtthovenerweg 21  
2351 AX Leiderdorp  
Postbus 202  
2350 AE Leiderdorp

Tel. +31 (0)71 5410321  
Fax +31 (0)71 5894152  
E-mail info@velopa.com

Overige vestigingen:

VelopA N.V. Leuven, BELGIË  
VelopA S.A. Gemboux, BELGIË  
VelopA GmbH Duisburg, DUITSLAND



## Voordelen

- verdubbeling van fietsparkeercapaciteit
- uniek hefmechanisme met dempingssysteem
- fiets hoeft nauwelijks te worden opgetild
- ergonomische handgrepen met antislip
- onderscheidende vormgeving
- betrouwbaar en onderhoudsarm

## Toepassingsmogelijkheden

- kan zowel binnen als buiten geplaatst worden
- geschikt voor zowel bewaakte als onbewaakte stallingen

## Uitvoeringen

- enkelzijdig rek voor 8 of 12 plaatsen
- dubbelzijdig rek voor 14 of 22 plaatsen

De basiselementen zijn oneindig door te koppelen.

Alle uitvoeringen zijn verkrijgbaar met een h.o.h. afstand van 375mm of 400mm. Andere uitvoeringen zijn bespreekbaar.

## Aanbindvoorzieningen

De Easylift+ is per fietsplaats voorzien van een aanbindoog voor fietsslots.

## Accessoires

- montageset t.b.v. doorkoppelen

## Instructie

Het gebruik van de Easylift+ is zeer eenvoudig en ligt voor de hand. Onzekere gebruikers kunnen overtuigd worden met een instructiebord en/of filmpje.

Het instructiebord is voorzien van duidelijke beelden en gebruiksaanwijzing. VelopA kan het instructiebord en het instructiefilmpje meeleveren.

## Fietstypen

De Easylift+ is geschikt voor fietsen met:

- banddiktes van 27 mm t/m 47 mm
  - wioldiameters van 24" t/m 28"
- o.a. stadsfietsen, hybridefietsen, racefietsen, mountainbikes en kinderfietsen.

## Materiaal en behandeling

**Frame:**

- staal, verzinkt en eventueel gecoat

**Goten:**

- aluminium

**Kunststof onderdelen:**

- PA6 glasvezel gevuld

## Kleuren

**Frame:**

In vrijwel alle RAL en Sablé kleuren leverbaar.

**Handgrepen:**

- RAL 3000 Vuurrood

**Overige kunststof onderdelen:**

- RAL 9005 Diepzwart

## Uitgebreid getest

De bewegende delen zoals gasdrukcilinders, lagers en loopwielen zijn op 18.000 bewegingen getest en hebben deze testen uitstekend doorstaan.

## Servicecontract

VelopA biedt een servicecontract voor uw Easylift+. Hierdoor zijn vervanging of reparatie binnen 48 uur gegarandeerd.

## Plaatsing

- Standaard plaatsing is op maaiveld. Andere plaatsingsmogelijkheden zijn bespreekbaar. Vraag naar de mogelijkheden.
- De Easylift+ wordt standaard geleverd inclusief montage.

## Combinatietips



Grazzo, S010-435



Oscar, S020-340



Cesar, S020-840



Inox Clou, S060-750

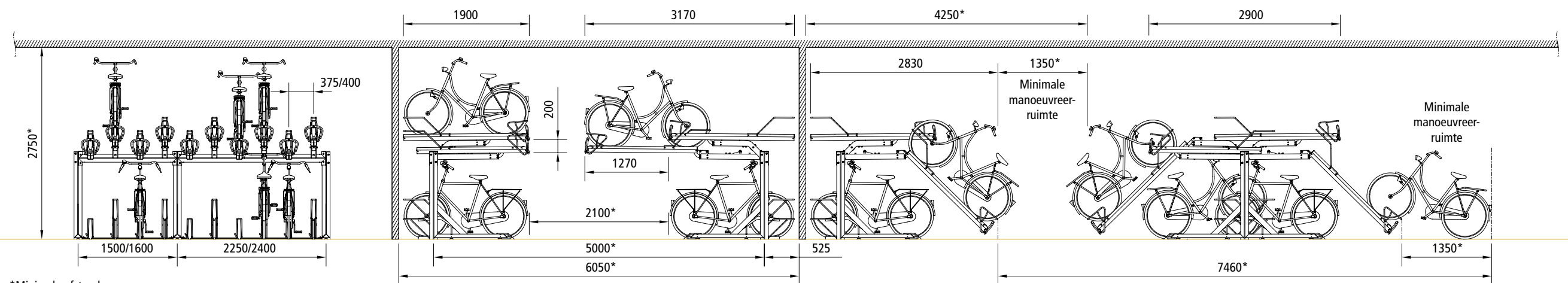

\*Minimale afstand

